

- SE - Monteringsanvisning Vägglampa. Får endast installeras av behörig elektriker. Ljuskällan i denna produkt är inte utbyttbar, när den nått slutet av sin livslängd ska hela produkten ersättas.
- DE - Montageanleitung Wandleuchte. Die Leuchte ist von einem qualifizierten Elektriker zu installieren. Die Lichtquelle in diesem Produkt ist nicht austauschbar. Wenn sie das Ende ihrer Lebensdauer erreicht, muss das ganze Produkt ersetzt werden.
- GB - Installation instructions Wall light. The light fitting must be installed by a qualified electrician. The light source in this product is not replaceable, when it reaches its end of life time the whole product shall be replaced.
- FR - Instructions de montage Lanterne. L'armature doit être installée par un électricien professionnel. La source lumineuse de ce produit n'est pas remplaçable. Quand elle atteint la fin de sa durée de vie, le produit entier doit être remplacé.
- FI - Asennusohje Seinävalaisin. Valaisimen saa asentaa vain ammattitaitoinen sähkömies. Tämä tuotteen valonlähde ei ole vaihdettavissa, kun sen käyttöikä tulee täyteen on koko tuote vaihdettava.
- NL - Montagevoorschriften Wandlamp. Het armatuur moet geïnstalleerd worden door een erkend elektricien. De lichtbron in dit product is niet vervangbaar, wanneer het einde van de levensduur hiervan bereikt is dient het gehele product te worden vervangen.
- DK - Monteringsanvisning til væglampe. Armaturet skal installeres af en autoriseret elektriker. Lyskilden i dette produkt kan ikke udskiftes, når den er udtjent skal hele produktet udskiftes.
- NO - Monteringsanvisning vegglykt. Kan kun monteres av autorisert installatør. Lyskilden i dette produktet er ikke utskiftbar. Når den når slutten av sin levetid, må hele produktet skiftes ut.

- PL - Instrukcja montażu lampy ściennej. Instalacja powinna być wykonana przez wykwalifikowanego elektryka. Źródło światła w tym produkcie nie jest wymienne. Kiedy przestanie działać, cały produkt będzie wymagał wymiany.
- ES - Instrucciones de instalación Lámpara de pared. La instalación tiene que hacerse por un electricista. La fuente de luz de este producto no es sustituable: cuando acaba su vida útil, el producto completo debe ser sustituido.
- IT - Istruzioni per il montaggio Lampione a muro. L'installazione va fatta da un elettricista specializzato. La sorgente di luce di questo prodotto non può essere sostituita, quando si esaurirà la sua durata dovrà essere sostituito l'intero prodotto.
- CZ - Pokyny pro montáž nástěnného svítidla. Smí být instalováno pouze elektrikářem. Světelný zdroj v tomto produktu není vyměnitelný. Když dosáhne konce své životnosti, je nutné vyměnit celý produkt.
- SK - Pokyny na inštaláciu nástenného svietidla. Uchytenie svietidla musí inštalovať kvalifikovaný elektrikár. Svetelný zdroj v tomto produkte nie je vymeniteľný. Keď dosiahne konca svojej životnosti, je nutné vymeniť celý produkt.
- EE - Seinavalgusti paigaldusjuhendid. Valgusti peab paigaldama kvalifitseeritud elektrik. Selle toote valgusallikas ei ole asendatav; kui selle tööaeg läbi saab, siis tuleb kogu toode välja vahetada.
- LV - Sienas gaismas uzstādīšanas instrukcijas. Apgaismes ierīci drīkst uzstādīt tikai kvalificēts elektrikis. Šī izstrādājuma gaismas avots nav nomaināms; kad tas ir nolietojies, ir jānomaina viss izstrādājums.
- LT - Sieninio šviestuvo montavimo instrukcija. Šviestuvą turi sumontuoti kvalifikuotas elektrikas. Šio gaminio šviesos šaltinis nėra keičiamas, pasibaigus jo eksploataavimo laikotarpiui turi būti pakeičiamas visas gaminys.
- RU - Инструкции по установке настенного светильника. Установку осветительной арматуры должен выполнять квалифицированный электрик. Источник света, используемый в данном изделии, не подлежит замене После окончания срока его службы изделие подлежит замене целиком.

1.

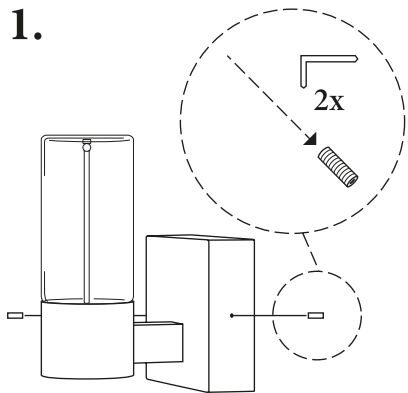

2.

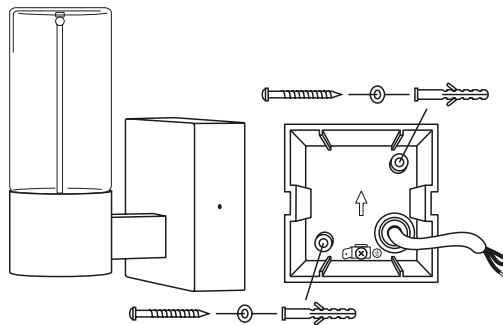

3.

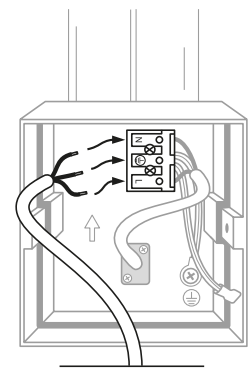

4.

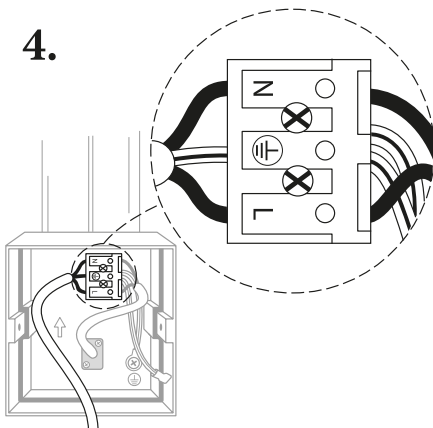

5.

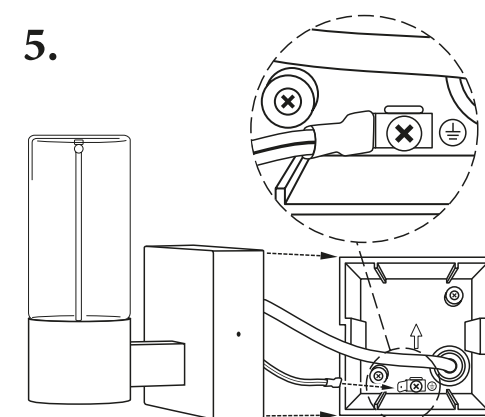

6.

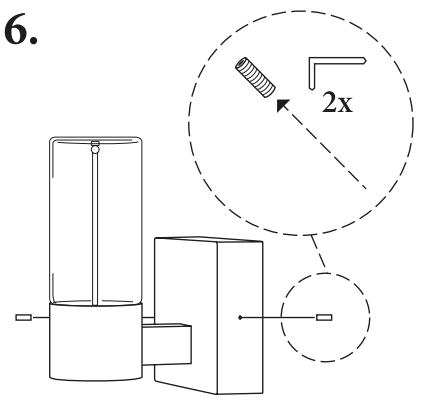

**SE - 3 funktioner. Funktioner styrs via strömbrytare**

Slå på av/på-knappen på strömbrytaren inom 3 sekunder för att ändra funktion.

Minnesfunktion – Om du stänger av lampan och sätter på den igen efter

6 sekunder kommer den att vara i det senaste läget.

**DE - 3 Funktionen. Die Funktionen werden über den Schalter gesteuert**

Drücken Sie den Ein-/Ausschalter innerhalb von 3 Sekunden, um die

Funktion zu ändern.

Speicherfunktion – Wenn Sie die Lampe ausschalten und nach 6 Sekunden

wieder einschalten, bleibt der zuletzt verwendete Modus erhalten.

**GB - 3 functions. Functions are controlled via the switch**

Press the on/off button on the switch within 3 seconds to change the function.

Memory function – If you turn off the lamp and turn it on again after

6 seconds, it will return to the last used mode.

**FR - 3 fonctions. Les fonctions sont contrôlées via l'interrupteur**

Appuyez sur le bouton marche/arrêt de l'interrupteur dans les 3 secondes pour changer de fonction.

Fonction mémoire – Si vous éteignez la lampe et la rallumez après 6 secondes,

elle reviendra au dernier mode utilisé.

**FI - 3 toimintoa. Toimintoja ohjataan kytkimestä**

Paina kytkimen päälle/pois-painiketta 3 sekunnin sisällä vaihtaaksesi toimintoa.

Muistitoiminto – Jos sammutat lampun ja sytytät sen uudelleen 6 sekunnin

kuluttua, se palaa viimeksi käytettyyn tilaan.

**NL - 3 functies. Functies worden bediend via de schakelaar**

Druk binnen 3 seconden op de aan/uit-knop van de schakelaar om van functie te veranderen.

Geheugenfunctie – Als u de lamp uitschakelt en na 6 seconden weer

inschakelt, gaat deze terug naar de laatst gebruikte stand.

**DK - 3 funktioner. Funktionerne styres via kontakten**

Tryk på tænd/sluk-knappen på kontakten inden for 3 sekunder for at skifte funktion.

Hukommelsesfunktion – Hvis du slukker lampen og tænder den igen efter

6 sekunder, vil den være i den sidst anvendte tilstand.

**NO - 3 funksjoner. Funksjonene styres via bryteren**

Trykk på av/på-knappen på bryteren innen 3 sekunder for å endre funksjon.

Minnefunksjon – Hvis du slår av lampen og slår den på igjen etter 6 sekunder,

vil den gå tilbake til siste brukte modus.

**PL - 3 funkcje. Funkcjami steruje się za pomocą przełącznika**

Naciśnij przycisk włącz/wyłącz na przełączniku w ciągu 3 sekund, aby zmienić funkcję.

Funkcja pamięci – Jeśli wyłączysz lampę i włączysz ją ponownie

po 6 sekundach, powróci do ostatniego używanego trybu.

**ES - 3 funciones. Las funciones se controlan mediante el interruptor**

Pulsa el botón de encendido/apagado del interruptor dentro de 3 segundos para cambiar de función.

Función de memoria – Si apagas la lámpara y la enciendes de nuevo después de 6 segundos, volverá al último modo utilizado.

**IT - 3 funzioni. Le funzioni sono controllate tramite l'interruttore**

Premere il pulsante di accensione/spengimento sull'interruttore entro

3 secondi per cambiare funzione.

Funzione memoria – Se spegni la lampada e la riaccendi dopo 6 secondi,

tornerà all'ultima modalità utilizzata.

**CZ - 3 funkce. Funkce se ovládají pomocí vypínače**

Stiskněte tlačítko zapnutí/vypnutí na vypínači do 3 sekund pro změnu funkce.

Paměťová funkce – Pokud lampu vypnete a po 6 sekundách znovu zapnete,

vrátí se do posledního použitého režimu.

**SK - 3 funkcie. Funkcie sa ovládajú pomocou vypínača**

Stlačte tlačidlo zap./vyp. na vypínači do 3 sekúnd, aby ste zmenili funkciu.

Pamäťová funkcia – Ak lampu vypnete a po 6 sekundách znovu zapnete, vráti

sa do posledného použitého režimu.

**EE - 3 funktsiooni. Funktsioone juhatakse lüliti kaudu**

Vajutage lüliti sisse/välja nuppu 3 sekundi jooksul funktsiooni muutmiseks.

Mälufunktsioon – Kui lülitate lampi välja ja uuesti sisse 6 sekundi pärast,

taastab see viimati kasutatud režiimi.

**LV - 3 funkcijas. Funkcijas tiek vadītas ar slēdzi**

Nospiediet ieslēgšanas/izslēgšanas pogu uz slēdža 3 sekunžu laikā, lai mainītu funkciju.

Atmiņas funkcija – Ja izslēdzat lampu un ieslēdzat to vēlreiz pēc 6 sekundēm,

tā atgriezīsies pēdējā izmantotajā režīmā.

**LT - 3 funkcijos. Funkcijos valdomos jungikliu**

Paspauskite jungiklio įjungimo/išjungimo mygtuką per 3 sekundes, kad pakeistumėte funkciją.

Atminties funkcija – Jei išjungsite lempą ir po 6 sekundžių vėl ją įjungsite,

ji grįš į paskutinį naudotą režimą.

**RU - 3 функции. Функции управляются с помощью выключателя**

Нажмите кнопку включения/выключения на выключателе в течение

3 секунд, чтобы изменить функцию.

Функция памяти – Если вы выключите лампу и включите её снова через

6 секунд, она вернётся к последнему использованному режиму.

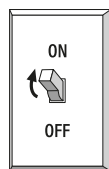
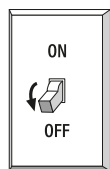
**1.****2.**

&lt; 3 sec.

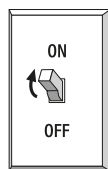
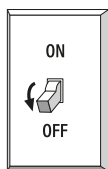
**3.**

&lt; 3 sec.

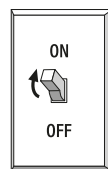
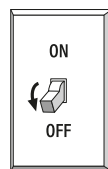
**4.**

&gt; 6 sec.

